

パイプマシン・ねじ転造機

REX レッキス工業株式会社

http://www.rexind.co.jp

(標準価格：円)

2015年8月現在

自動切上パイプマシン

◆NS25AⅢ

- ・ブレーキ付モータを搭載し、スイッチOFFから約60°(1/6回転)以内に主軸回転を停止する安全設計マシン。
- ・作業性の大幅向上、ねじ加工時間が従来機種より30%短縮。25Aのねじ加工が、楽々16秒でできます。
- ・主軸軸受けにボールベアリングを採用。耐久性を向上させて寿命を延ばすとともに、加工精度も大幅に向上しました。



NS25AⅢ

◆F50AⅢ

- ・ブレーキ付モータを搭載し、スイッチOFFから約60°(1/6回転)以内に主軸回転を停止する安全設計マシン。
- ・モータの寿命を延ばす自動停止カーボンを採用。
- ・安全を考えた設計で巻き込みを防止。

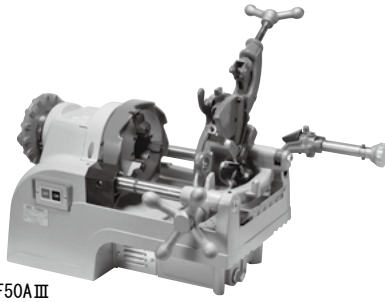

F50AⅢ

◆F80AⅢGX

- ・電子制御回路を内蔵した自動停止機能でねじ加工作業の効率UP!
- ・電源の電圧が80V以下になると警告ランプが点滅し警告します。
- ・作業中過負荷の状態が続くと、警告ランプが点滅してモータ出力を停止、焼損からモータを保護します。

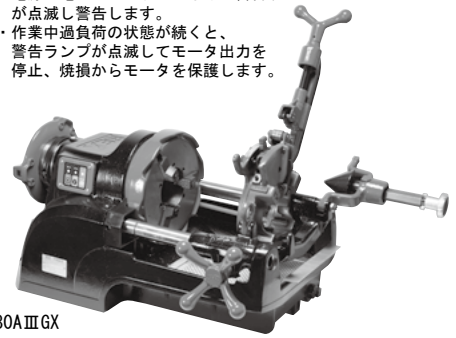

F80AⅢGX

| 品名 | ねじ切り能力 | 電源 | 付属ダイヘッド | 付属チェーザ | 標準価格 |
|---------|-------------|-----------|---|---------------------------------------|-----------|
| NS25AⅢ | 1/2 ~ 1 | 100V | 自動切上NS25AD (1/2 ~ 1) | N20AC (1/2 ~ 3/4) S25AC (1) | 225,000 |
| S40AⅢ | 1/2 ~ 1 1/2 | 100V | 自動切上AD (1/2 ~ 3/4) (1 ~ 1 1/2) | AC (1/2 ~ 3/4) (1 ~ 1 1/2) | 353,000 |
| F50AⅢ | 1/2 ~ 2 | 100V | 自動切上AD (1/2 ~ 3/4) (1 ~ 2) | AC (1/2 ~ 3/4) (1 ~ 2) | 447,000 |
| F80AⅢ | 1/2 ~ 3 | 100V | 自動切上AD (1/2 ~ 3/4) (1 ~ 2) (2 1/2 ~ 3) | AC (1/2 ~ 3/4) (1 ~ 2) (2 1/2 ~ 3) | 560,000 |
| F80AⅢGX | 1/2 ~ 3 | 100V | 自動切上AD (1/2 ~ 3/4) (1 ~ 2) (2 1/2 ~ 3) | AC (1/2 ~ 3/4) (1 ~ 2) (2 1/2 ~ 3) | 610,000 |
| 90AⅢ | 1/2 ~ 3 | 100V/200V | 自動切上AD (1/2 ~ 3/4) (1 ~ 2) (2 1/2 ~ 3) | AC (1/2 ~ 3/4) (1 ~ 2) (2 1/2 ~ 3) | 640,000 |
| N100A | 1/2 ~ 4 | 100V/200V | 自動切上AD (1/2 ~ 3/4) (1 ~ 2) N100PD (2 1/2 ~ 4) | AC (1/2 ~ 3/4) (1 ~ 2) PC (2 1/2 ~ 4) | 948,000 |
| 150A | 2 1/2 ~ 6 | 100V/200V | 従い式自動切上150PD (2 1/2 ~ 4) (5 ~ 6) | PC (2 1/2 ~ 4) (5 ~ 6) | 1,500,000 |

ねじ転造機

◆ねじ転造機 「転造ねじの真価」—— 作り方を変えるとねじが強くなりました。

環境にやさしい

切粉量の比較 (SGP 25A 50口加工時)

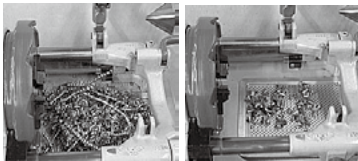

切削ねじ

転造ねじ

・切粉が出るのは、ねじ精度アップのための真円加工時のみ。転造ねじの加工時には、切粉の発生はありません。

コストの削減

- ・チェーザの消耗：切削の約1/10
 - ・オイルの消耗：切削の約1/2
- *ねじ接合の強度アップにより、管厚を1ランク下げることが可能です。

折れにくい

・連結した金属の繊維組織(ファイバーフロー)がねじ山に添って連続に形成されます。したがって、ねじの強さの上で、最も重要な谷の部分は、高度の塑性加工を受けて加工硬化し、極めて微細な硬い組織になっているので、大幅に強度がアップするのです。

漏れにくい

・転造ローラのねじ山を管表面に押しつけることで、ねじ山の表面を滑らかにする上、ねじ加工精度のバラツキが大幅に減少。また、ねじ山の形状が長期にわたって安定して加工できますので接合強度が大幅にアップします。

錆びにくい

・鋼管のメッキ層の上から転造加工をするので、残りねじ山部のねじ表面にメッキ層が残り、ねじ部が錆びにくい状態を維持します。

◆転造ねじシールZ T

転造ねじの性能を引き出す、レッキスの純正シール剤



| 品名 | 内容量 | 標準価格 |
|------------|--------------|-------|
| 転造ねじシールZ T | 500 ml (ハケ付) | 1,900 |

◆自動オープン転造ヘッド

従来のパイプマシンに取付け、同様の操作で「転造ねじ」が加工できます。

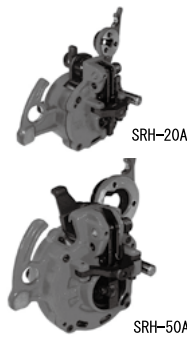

SRH-20A

SRH-50A

| 品名 | サイズ | 標準価格 |
|---------|---------------|---------|
| SRH-10A | 10A (3/8 B) | 170,000 |
| SRH-15A | 15A (1/2 B) | 158,000 |
| SRH-20A | 20A (3/4 B) | 158,000 |
| SRH-25A | 25A (1 B) | 178,000 |
| SRH-32A | 32A (1 1/4 B) | 188,000 |
| SRH-40A | 40A (1 1/2 B) | 188,000 |
| SRH-50A | 50A (2 B) | 200,000 |
| SRH-65A | 65A (2 1/2 B) | 340,000 |

- ・工具寿命が長く(転造ローラはチェーザ寿命の約10倍)、切粉をほとんど出しません(産業廃棄物は約1/30に減少)。
※比較数値はいずれも当社比
- ・転造加工中には切粉が出ないので、切削油が飛び散らず現場を汚しません。
- ・サイズの変更も転造ヘッドの交換でOK、ねじの微調整も簡単に出来ます。



NZF-50

| 品名/形式 | ねじ転造機 NZF-50 |
|--------|-----------------------------|
| ねじ加工能力 | 15A~50A (SGP) |
| モータ | 100V 600W シリウスモータ (50/60Hz) |
| 回転数 | 31 r.p.m. |
| 本体寸法 | 770 mm × 480 mm × 405 mm |
| 本体重量 | 63 kg |
| 価格 | 478,000 |

※「自動寸装置付ねじ加工機」該当品